

**VENTOSAS**  
VACUUM CUPS

**FUELLE**  
BELLOWS | **VF/5**



**CARACTERÍSTICAS · CHARACTERISTICS**

Ø reposo / Ø trabajo Ø unloaded / Ø loaded	[mm]
Mín. radio de curvatura Minimum curve radius	[mm]
Carrera máxima Maximum stroke	[mm]
Volumen Volume	[cm³]
Peso Weight	[g]
Fuerza a -0,4 bar Force at -0,4 bar	[Kgf]
Fuerza a -0,6 bar Force at -0,6 bar	[Kgf]
Fuerza a -0,8 bar Force at -0,8 bar	[Kgf]
Fuerza a -0,9 bar Force at -0,9 bar	[Kgf]

**CÓMO PEDIR · HOW TO ORDER**

● Ventosa de nitrílico sin racor Nitrile vacuum cup without fitting	
○ Ventosa de silicona sin racor Silicone vacuum cup without fitting	
● Ventosa de caucho natural sin racor Natural rubber vacuum cup without fitting	
Racor de montaje estándar** Standard fitting part**	
Racor de montaje 3 piezas 3 parts fitting	

Ejemplo Example: VF75/5NIT + RAC21R1/4M

**ADECUADAS PARA**  
SUITABLE FOR

Manipulaciones horizontales  
Horizontal handling

Superficies planas  
Flat surfaces

Superficies curvadas  
Curved surfaces

Superficies esféricas  
Spherical surfaces

Alimentos  
Food

**VENTAJAS**  
ADVANTAGES

Carrera de elevación  
Lifting stroke

Gran adaptabilidad  
Great adaptability

**Ø 75/5**

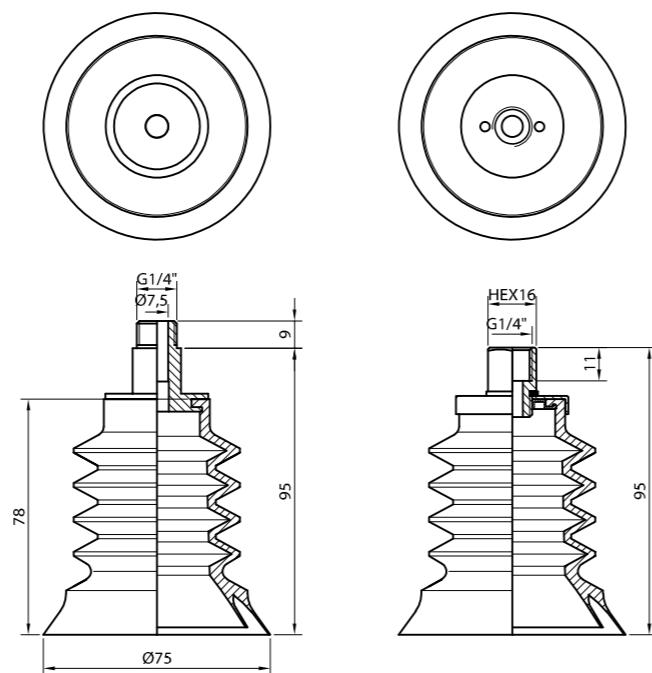

Ø reposo / Ø trabajo	75 / 80
Mín. radio de curvatura	17,5
Carrera máxima	38,5
Volumen	107
Peso	63
Fuerza a -0,4 bar	5,84
Fuerza a -0,6 bar	7,19
Fuerza a -0,8 bar	8,82
Fuerza a -0,9 bar	9,26

Ventosa de nitrílico sin racor	VF75/5NIT
Ventosa de silicona sin racor	VF75/5SB
Ventosa de caucho natural sin racor	VF75/5CN
Racor de montaje estándar**	RAC21R1/4M
Racor de montaje 3 piezas	--
	RAC19R1/4H

**90 x 45/5**

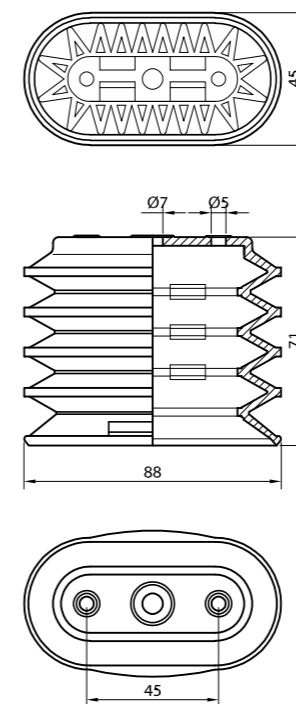

Ø reposo / Ø trabajo	88x46 / 89x52
Mín. radio de curvatura	30
Carrera máxima	42
Volumen	110
Peso	86
Fuerza a -0,4 bar	8,78
Fuerza a -0,6 bar	11,1
Fuerza a -0,8 bar	12,9
Fuerza a -0,9 bar	12,8

Ventosa de nitrílico sin racor	--
Ventosa de silicona sin racor	--
Ventosa de caucho natural sin racor	VGF90x45/5DH3*
Racor de montaje estándar**	RAC34R1/4H
Racor de montaje 3 piezas	--

\* Caucho azul en doble dureza (60 °Sh el cuerpo, 40°Sh el labio) Blue, double hardness natural rubber (60°Sh body, 40°Sh lip)

\*\* Otros racors de montaje en pág. 482 Other fitting parts at page 482

